

立法會經濟發展事務委員會

把國際海事組織的最新規定納入本地法例

二零一八年十一月二十六日

立法建議 (1) — 海員培訓要求

相關公約：《海員培訓、發證和值班標準國際公約》

- 在使用低閃點燃料船舶上工作船員所需的培訓及發證要求
- 客船船員培訓要求，包括緊急情況下的人群管理技巧



立法建議 (2) — 安全使用運貨貨櫃 相關公約：《國際集裝箱安全公約》

- 堆放能力有限的貨櫃所須符合規格
- 安全合格牌照上採用劃一尺寸與單位



APPROVED FOR TRANSPORT UNDER CUSTOMS SEAL	
GB/C 12129 BV/2013	
TYPE SS2WN3-A	MANUFACTURER'S NO. OF THE CONTAINER QL 123456
OWNER'S NO. LCRU	TIMBER COMPONENT TREATMENT
OWNED BY: Containers 4 Sale UK Ltd CEME Innovation Centre Marsh Way Rainham, Essex RM 13 8EU United Kingdom TEL- 44 1708 558999	NO EXPOSED TIMBER
CSC SAFETY APPROVAL	
F/BV/12437/13	
DATE MANUFACTURED	/20
IDENTIFICATION NO.	QL
MAXIMUM OPERATING GROSS MASS	30,480 kg 67,200 lbs
ALLOWABLE STACKING LOAD FOR 1.8G	216,000 kg 476,200 lbs
TRANSVERSE RACKING TEST FORCE	150,000 newtons
	FIRST MAINTENANCE EXAMINATION IS DUE 8/20

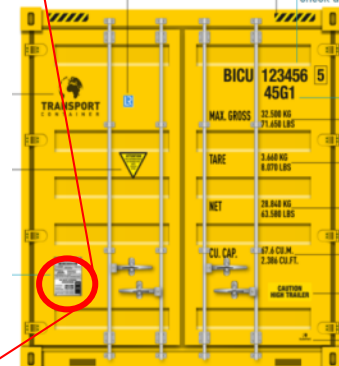

立法建議 (3) — 運載固體散裝貨物 相關公約：《國際海上人命安全公約》

- 由2019年1月1日起，付運人須申報所付運的貨物會否危害海洋環境

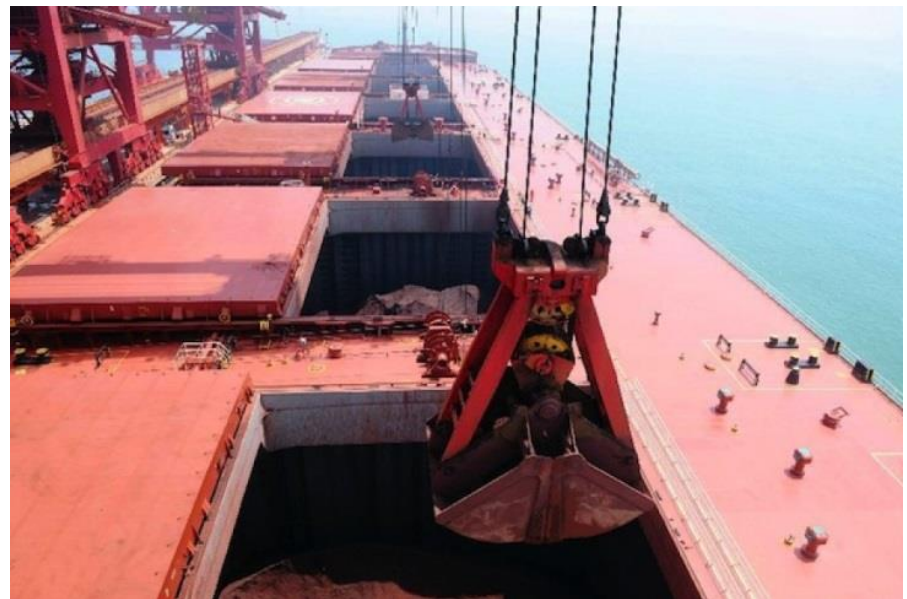

立法建議 (4) — 防止船舶造成空氣污染 相關公約：《國際防止船舶造成污染公約》

- 船舶航經排放控制區須記錄任何引擎狀態改變
- 收集燃油消耗數據，以便訂立全球油耗上限協議



船舶排放控制區

立法建議 (5)—防止船舶廢物造成污染 相關公約：《國際防止船舶造成污染公約》

- 確立一套強制準則，界定物質是否對海洋環境有害
- 更新每次排放或焚化廢物的資料記錄要求，包括日期、時間、所涉廢物類別、估算數量等

《2012年〈防污公約〉附則V
實施導則》

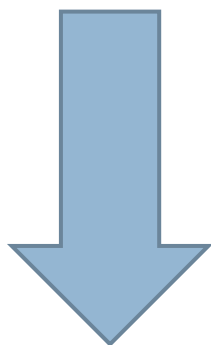

《國際防止船舶造成污染公約》
附則V的附錄I

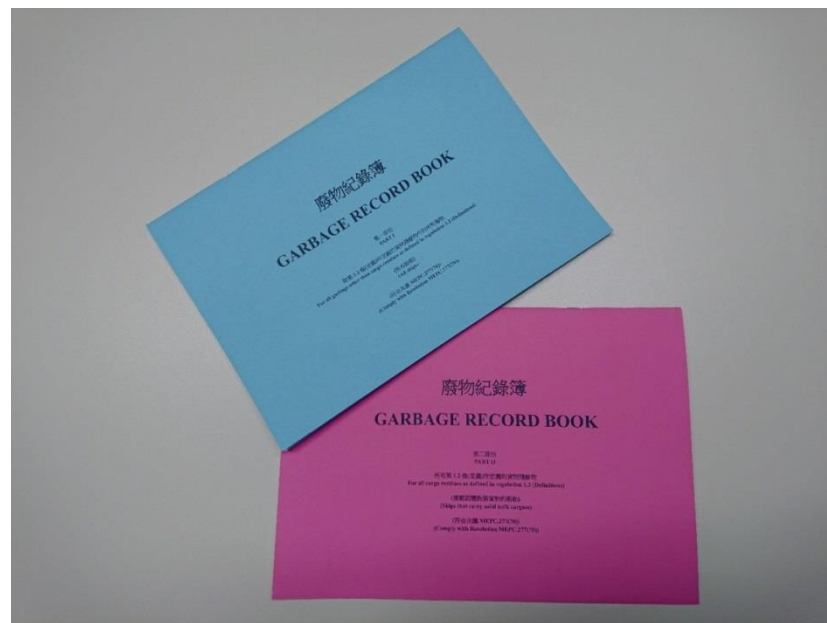

立法建議 (6) — 防止船舶油類污染

相關公約：《國際防止船舶造成污染公約》

國際海事組織進一步訂明油類淤渣處置裝置的技術要求

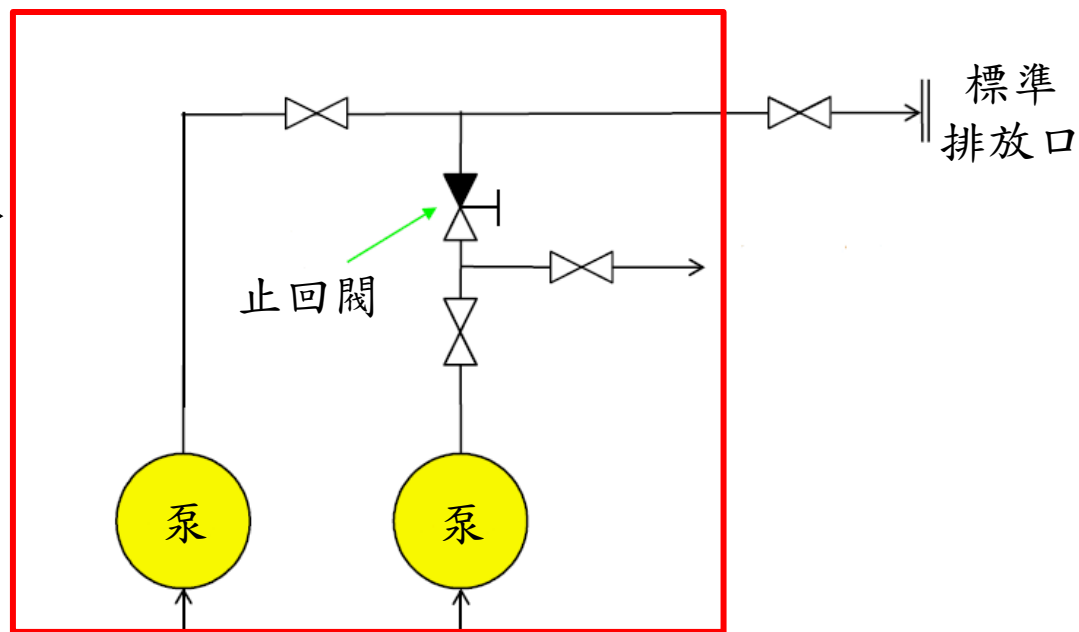

現行法例規定船上須配有油類淤渣液艙，並制定具體要求(例如其容量)

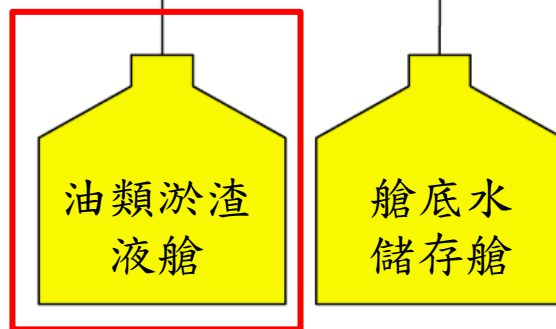

提交立法會

