

立法會小組委員會
跟進香港國際機場三跑道系統相關事宜

2017年香港國際機場工作人口調查

機場管理局

2017年10月18日



2017年香港國際機場工作人口調查

	2017年 (截至2016年12月31日)	2015年 (截至2015年6月30日)
受訪公司	453	413
回應公司	434	413
回應率	96%	100%
僱員數目	72,511 (+3.4%)	70,154



工作類別

2017年

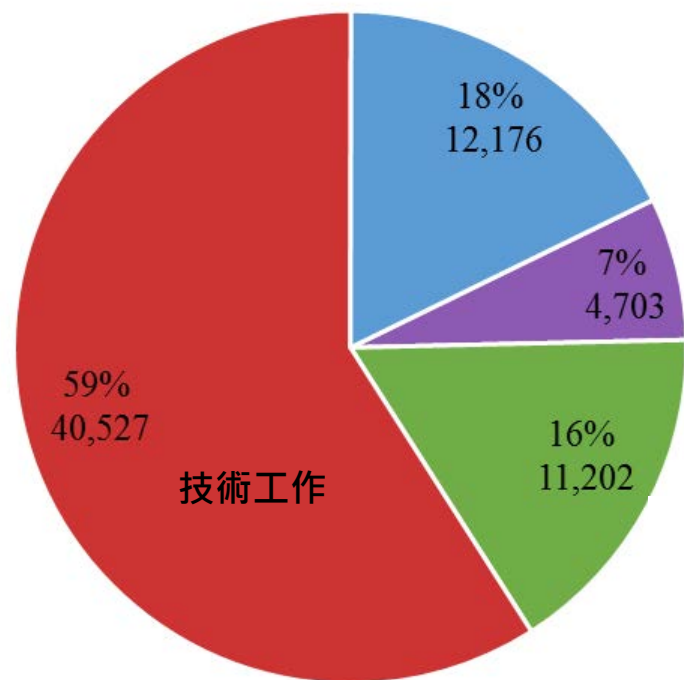

357間回應的受訪公司，
68 608 名僱員

- 管理工作
- 專業工作
- 技術工作
- 體力勞動 / 低技術工作

2015年調查與2017年調查比較

工作類別分佈**大致相近**，技術工作佔過半，專業職位由9%增加至16%。



僱傭形式

2017年

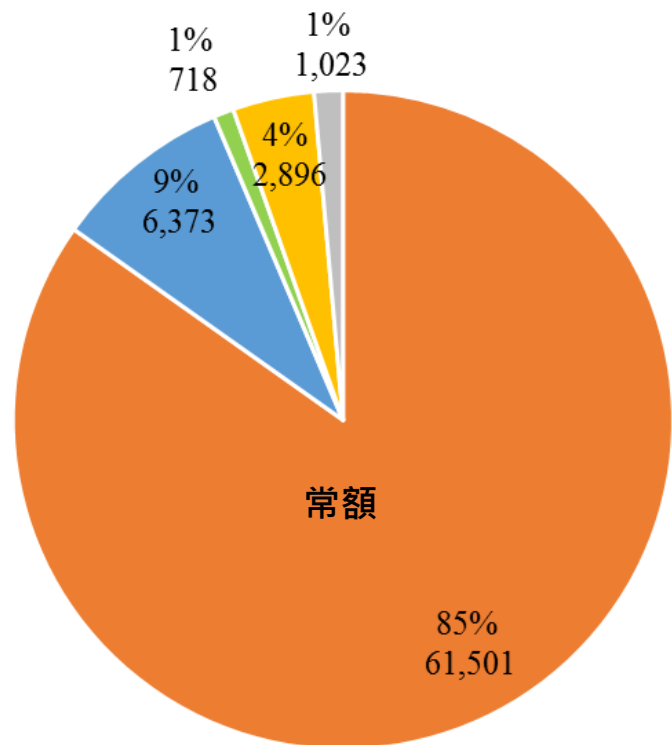

434間回應的受訪公司，
72 511名僱員

- 常額
- 合約
- 臨時
- 兼職
- 沒有分類

2015年調查與2017年調查比較

分類**大致相近**，少於15%的僱員以非常額形式受聘。



職位空缺情況

2017

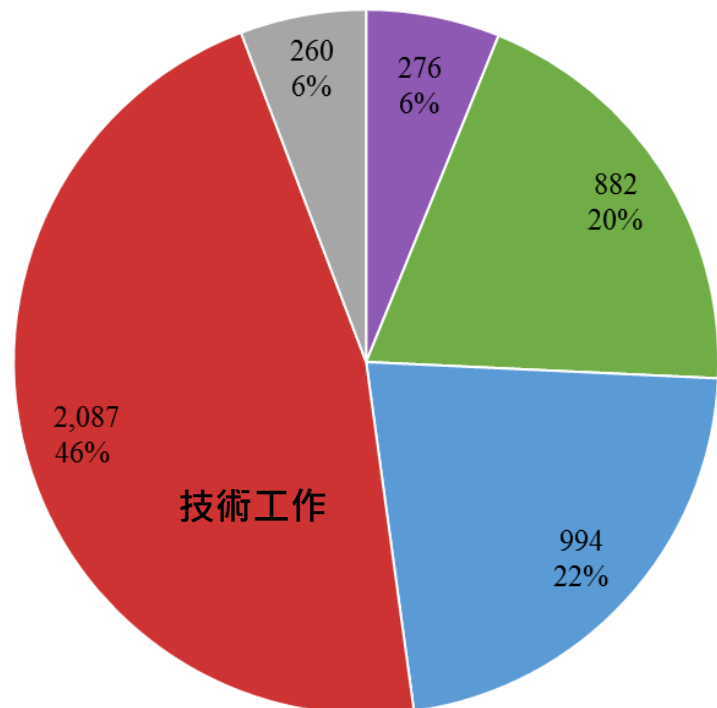

423間公司
職位空缺數目 = 4 499

2015年調查與2017年調查比較

機場職位空缺由**6.6%**下降至**5.8%**



香港國際機場人力資源情況

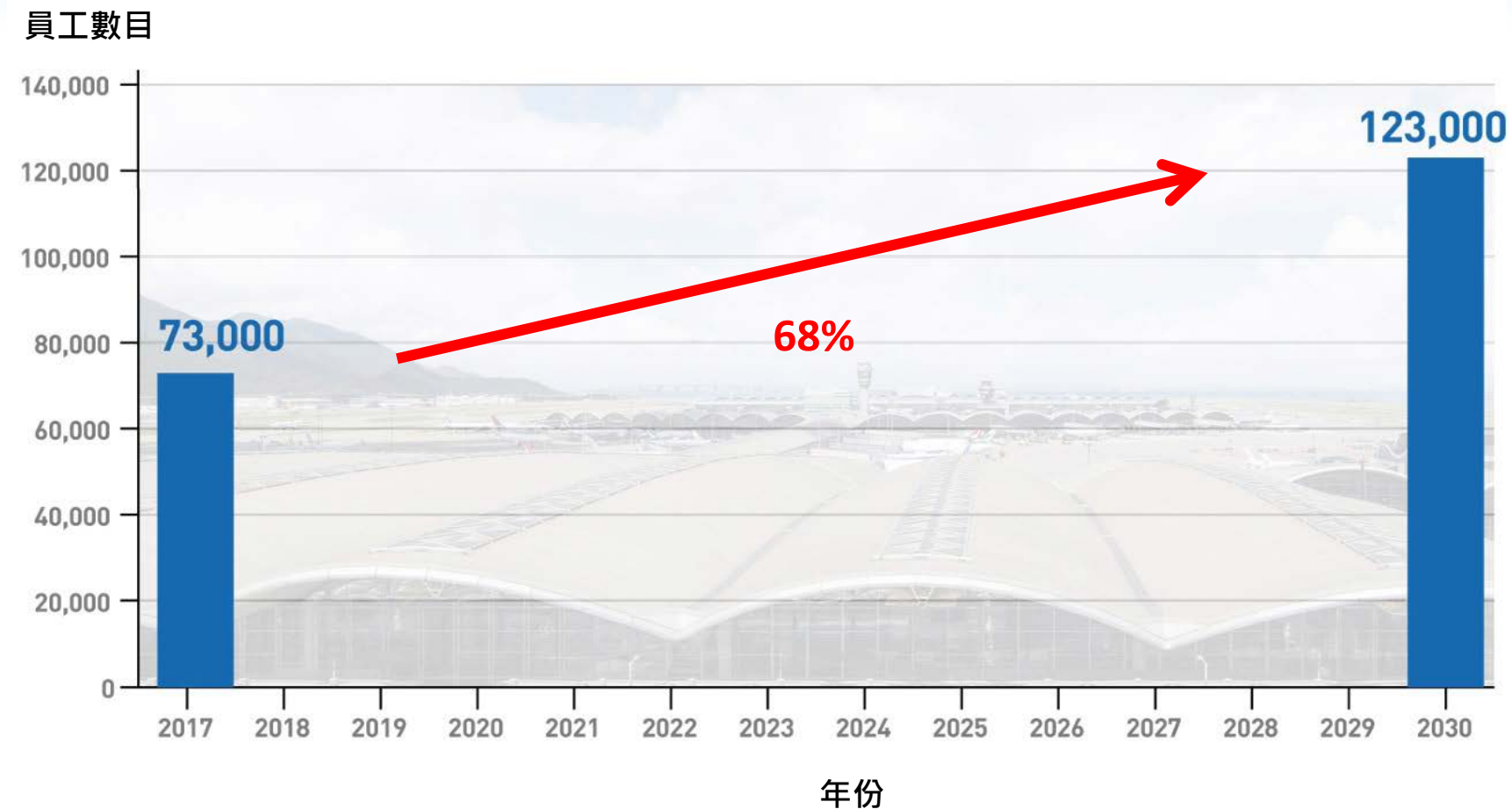

提升交通服務 – 增加每日來往機場的巴士班次

機場交通聯絡小組於2012年12月成立

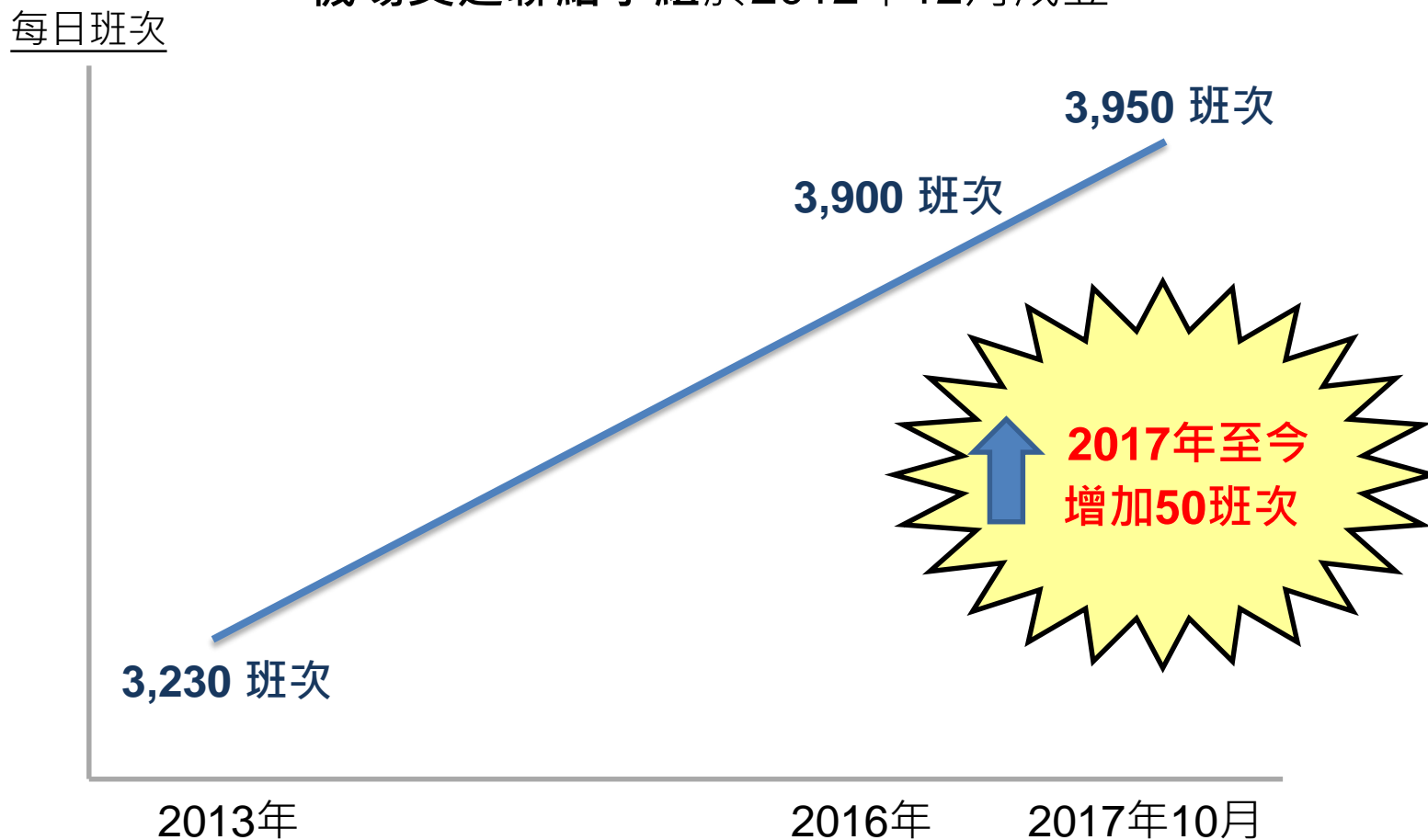

自2013年起每日已增加了約 **720** 班次前往對巴士服務需求高的新界地區，即屯門、元朗、天水圍、大埔、東涌、將軍澳等。

提升巴士服務

- 現有14條「NA」通宵巴士快線
 - 2017年內新增了6條通宵巴士快線
 - 隨著乘客數目逐漸增加，透過機管局通宵巴士快線補貼計劃所補貼的路線已減至兩條
- 2017年新增了一條「A」巴士路線
 - 現共有22條「A」巴士路線
- 香港國際機場內的免費通宵穿梭巴士服務（由機管局營運）
 - 服務時間：00:01 – 02:30
- 免費機場禁區接駁巴士（由機管局營運）



改善工作環境 - 現有四個員工休息室，2017年底至2020年間將額外增加四個

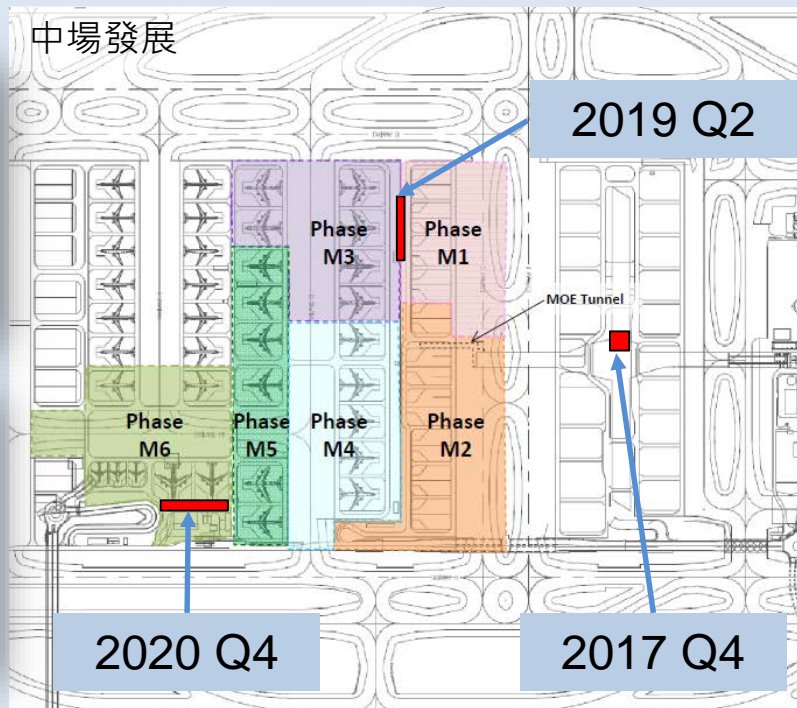

改善停機坪工作環境

於停機坪休息區增設自動售賣機



加設座椅



優化洗手間



設置飲用水車



改善行李處理大堂工作環境

更換LED燈



改善通風



設置高速屏障



提供座椅



設置隔音屏障

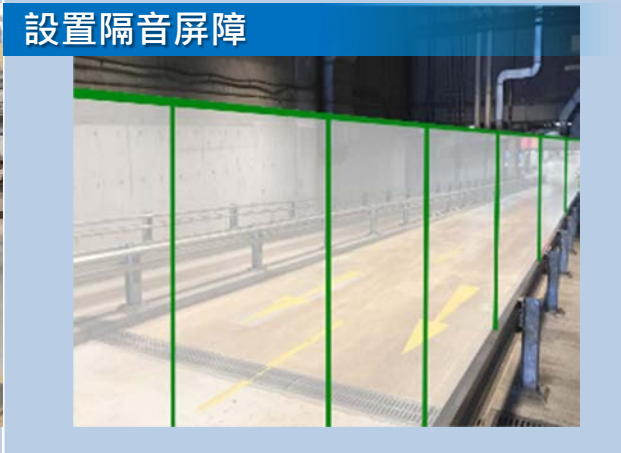

增強路面安全標誌



改善行李處理大堂工作環境 - 未來員工休息區



僅供說明用途



改善員工福利 / 健康及社區士氣

員工餐飲折扣優惠



購物折扣優惠



機場醫療服務折扣優惠



舉辦不同類型的員工康樂活動



機場幼兒園（由機管局提供資助）

- 三歲以下的機場員工子女
- 星期一至五開放；服務時間為上午8時至下午6時（可延長至下午8時）
- 2017 / 18年度學費：每月3 580港元
- 於2017年3月投入服務，提供 46 個名額
- 永久校址則將於2019年落成，將提供約 90 至 100 個名額



機場社區中心及新設的員工餐廳

- 將於2019年落成
- 將位於擴建後的四號停車場（工程現正進行中）

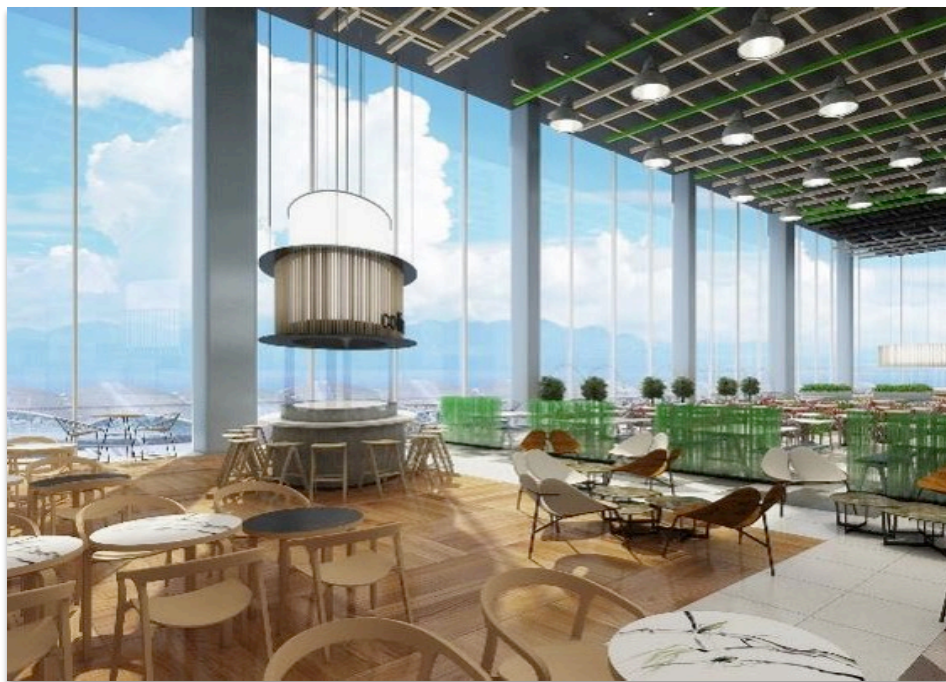

合約的強制性規定

- 「背對背」基準支薪
 - 免除承包商採取不當手法的機會
- 有薪休息日
- 有薪用膳時間
- 每 7 天可享有不少於 1 天休息日
- 工資必須根據綜合消費物價指數每年調升
- 僱用最少一半由原承包商聘用的員工
- 等...

註：服務質素比投標金額更重要



吸引新員工及人才

在2017年首九個月，機管局舉辦了：

約110個
學校講座 / 參觀

約130個
機場參觀

3次招聘會
(職業博覽會及地區招聘會)



香港國際航空學院

- 自四月首個課程開辦以來，截止八月底，學院共開辦74個課程，學員人數近2 000人次，其中機場員工佔約83%。

專業課程

包括：飛行區 / 客運大樓運作及管理、機場危機及持續業務運作管理、航空法簡介、航空交通管理課程、安全及保安在職培訓

學員人數

> 800



入門課程

包括：香港國際機場簡介、機場服務人員基本英語課程、航空夏日營、機場服務及營運證書課程、客戶服務研討會

> 900



善用科技



自助行李託運設施

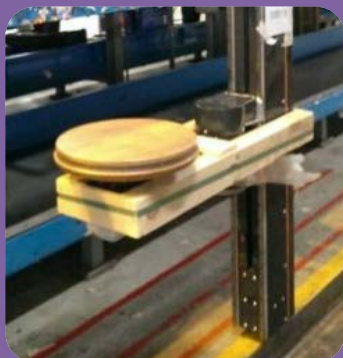

行李搬運機械臂的
裝卸輔助系統



行李標籤
自動標貼機械裝置

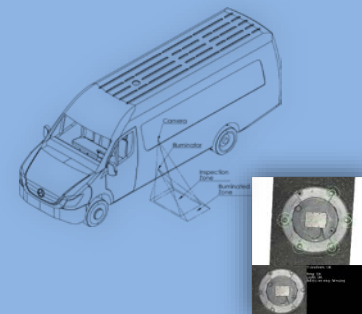

機場地面導航燈
檢查系統



行李卸載輔助裝置

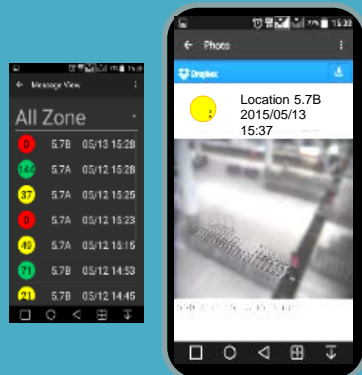

手推行李車追蹤系統



清洗機器人



自動駕駛汽車 /
無人駕駛行李牽引車



謝謝

