

# 香港沿用的「左上右落」行車安排

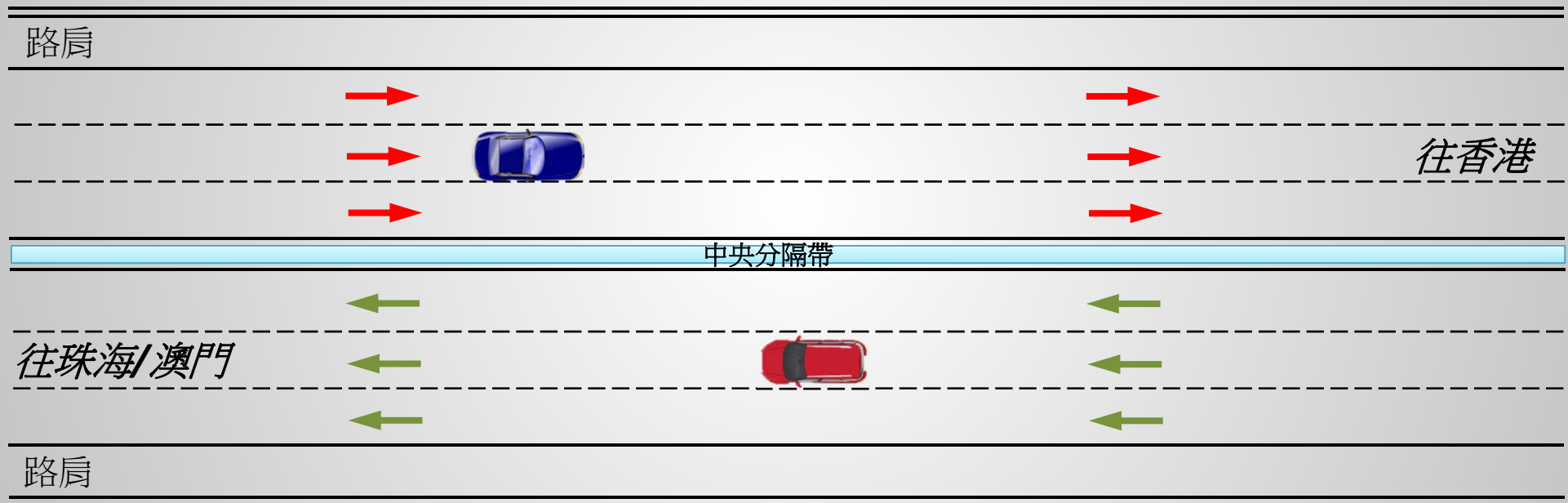

逆向行車道在駕駛者的右邊

# 當駛至粵港邊界

內地 ← → 香港

「右上左落」

「左上右落」

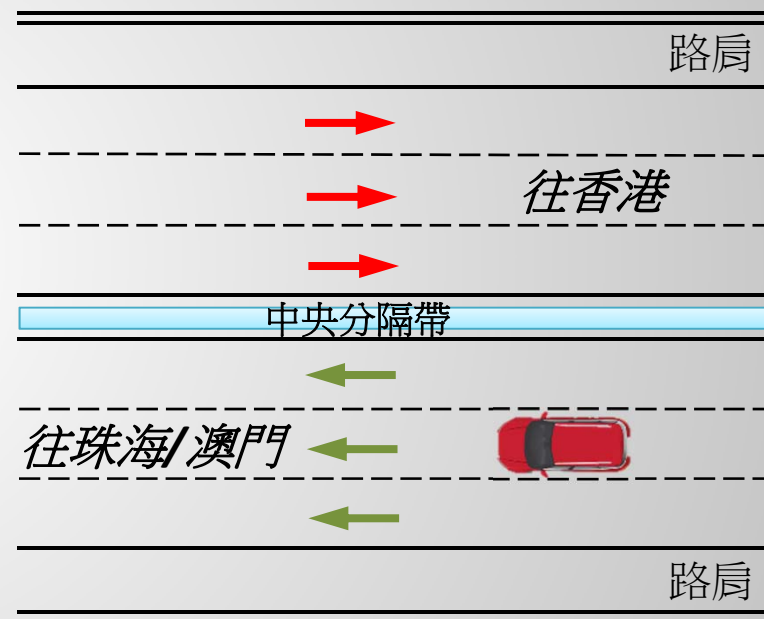
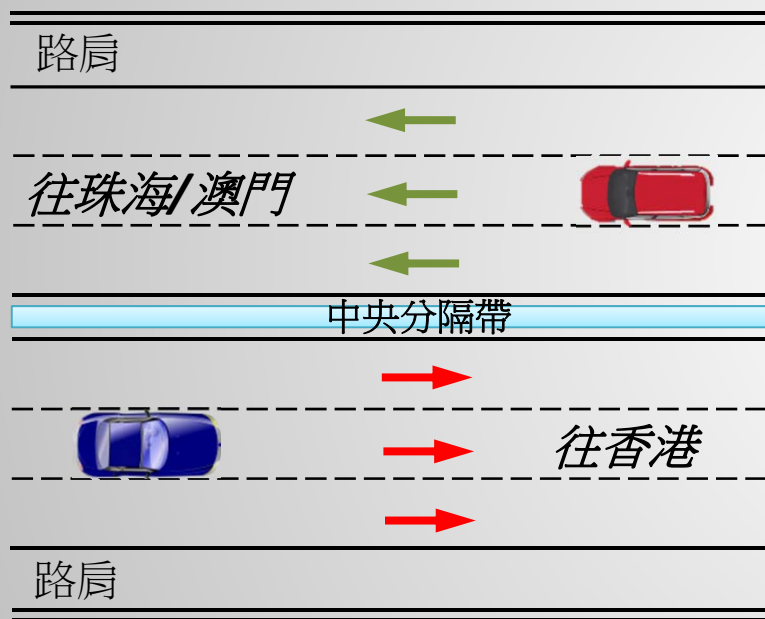

逆向行車道在駕駛者的左邊

逆向行車道在駕駛者的右邊

邊界

# 當駛至粵港邊界，需要切換行車道

內地 ← → 香港

「右上左落」

「左上右落」

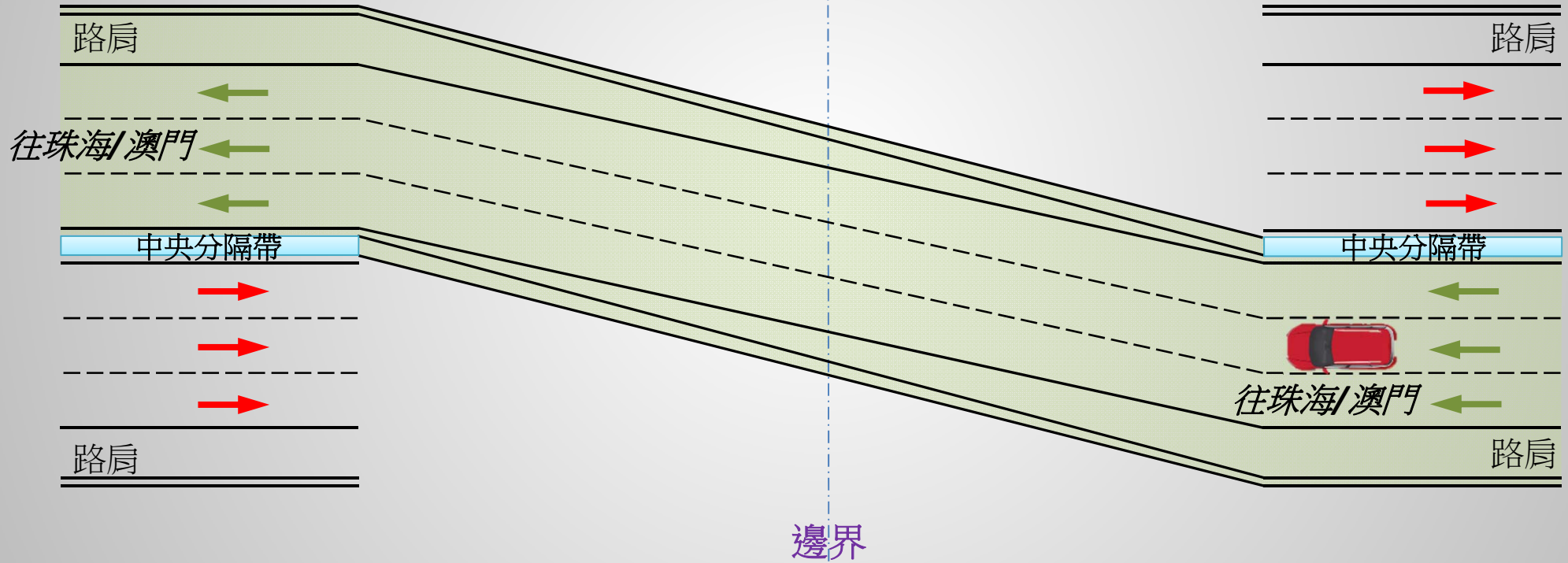

# 當駛至粵港邊界，需加設分層交換車道

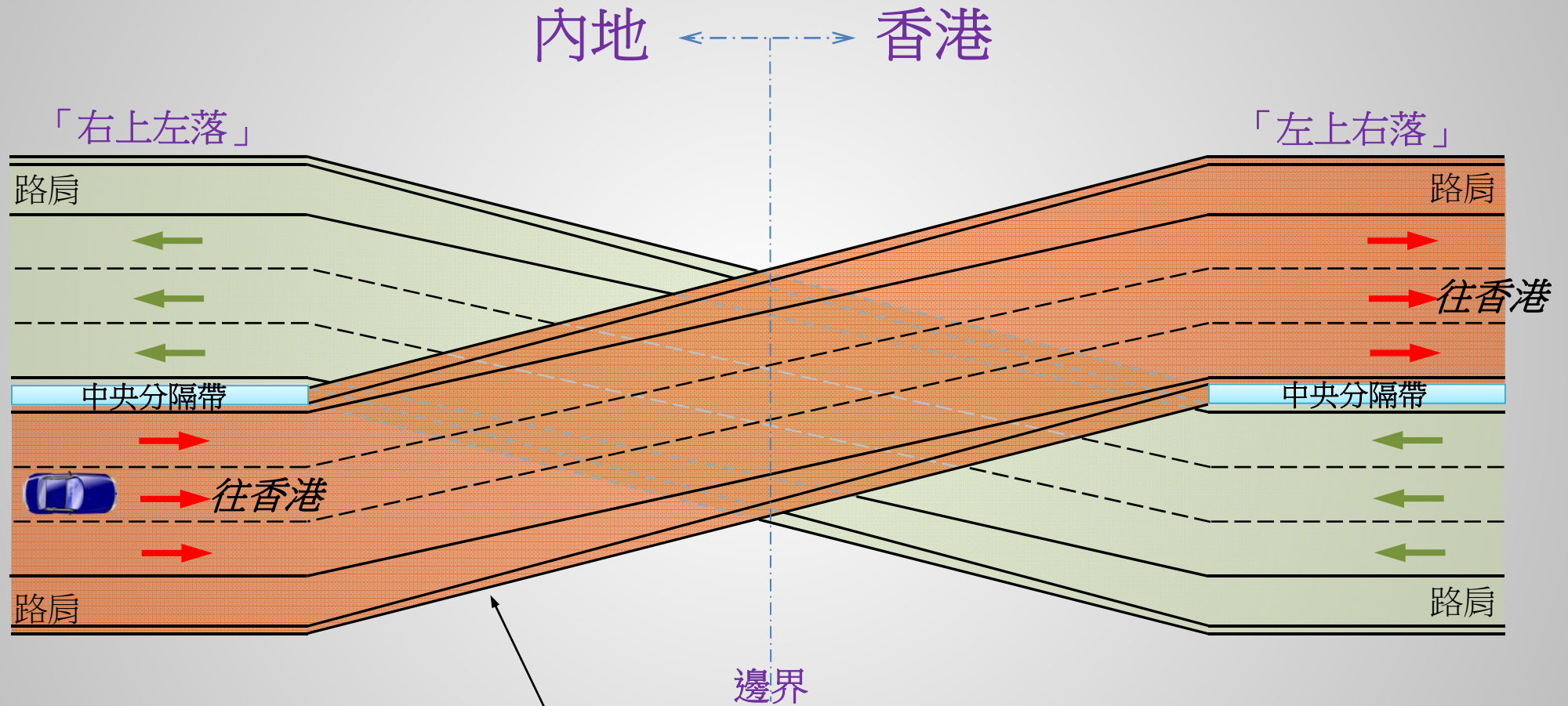

其中一邊行車道，須跨過另一邊相反方向的行車道，令高架路結構更為複雜



# 重型車輛必須切線以保持慢線行駛

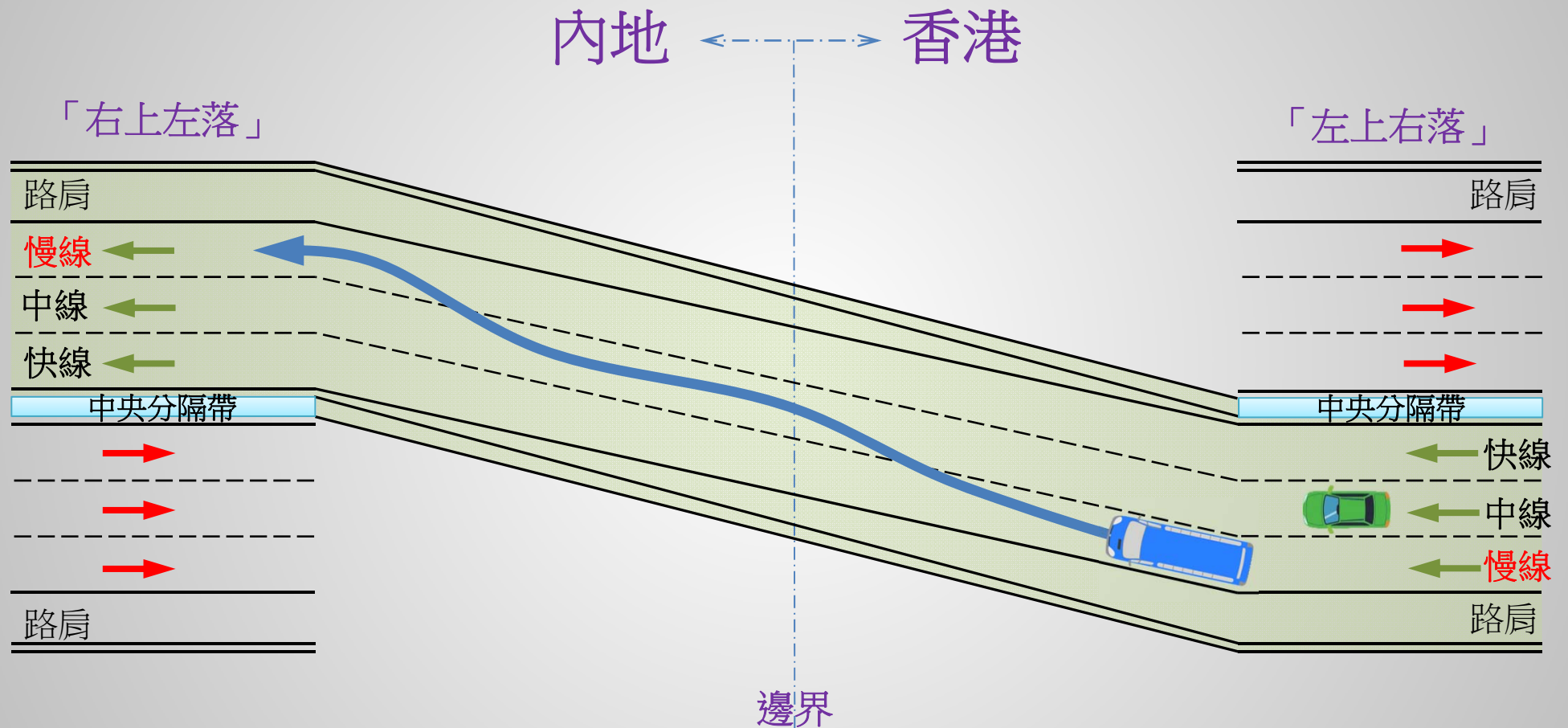

巴士及中、重型貨車需要切換至慢線，增加車輛過線時的穿插行為，影響交通安全

# 重型車輛必須切線以保持慢線行駛

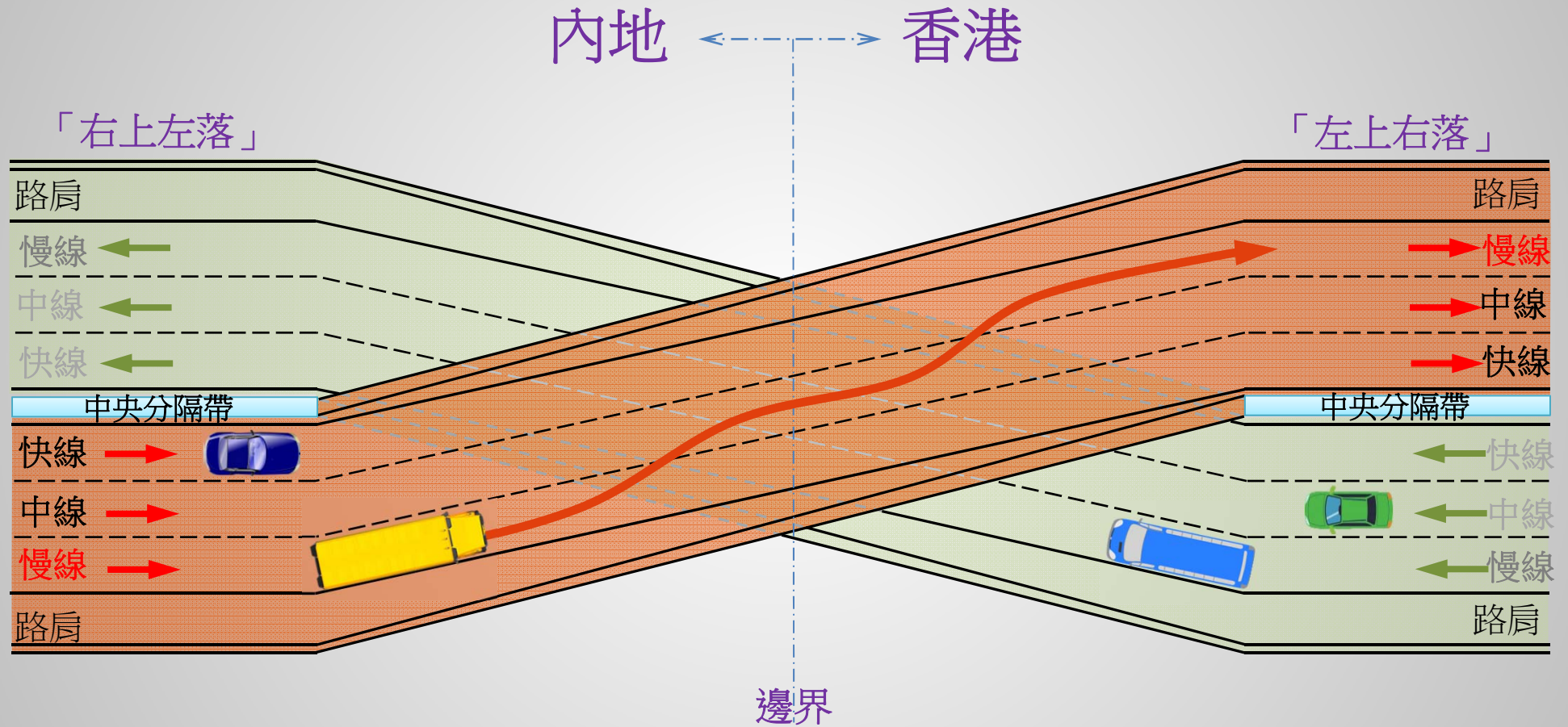

另一邊相反方向的行車道也有同樣的切線問題，容易引致混亂

# 建議的車輛交換行車道安排

中、重型車輛及私家車，在經過口岸檢查後，以不同車道、透過獨立的高架橋，在口岸前左右轉換，令他們在正確的「左」、「右」兩側，匯合於香港連接路上

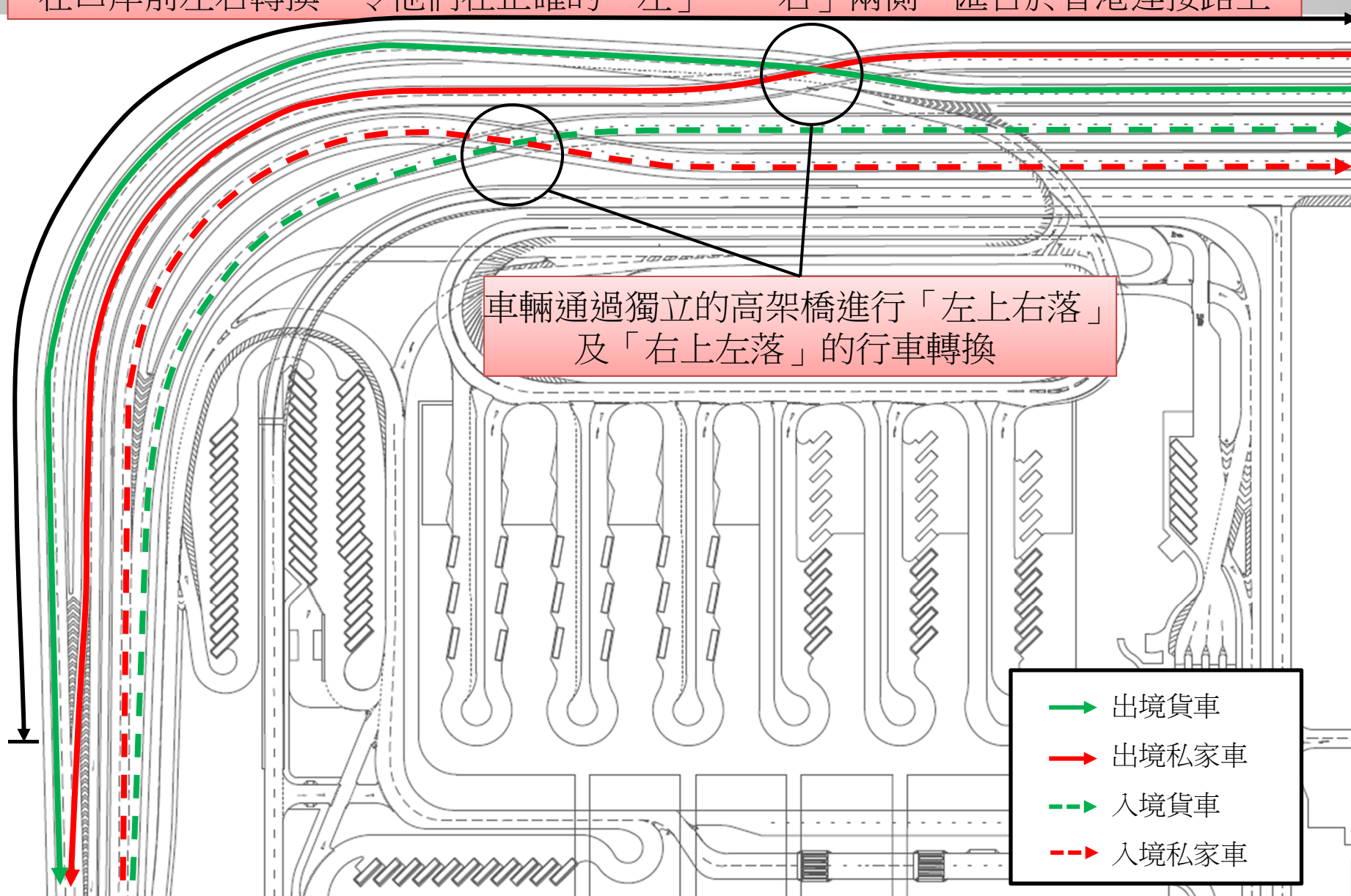

謝謝