

# 國際海事組織的最新規定

---

## 《國際海上人命安全公約》

二零一八年三月二十六日

# 《國際海上人命安全公約》



# 船舶的建造及檢驗

# 船舶的建造及檢驗 — 使用低閃點燃料的船舶

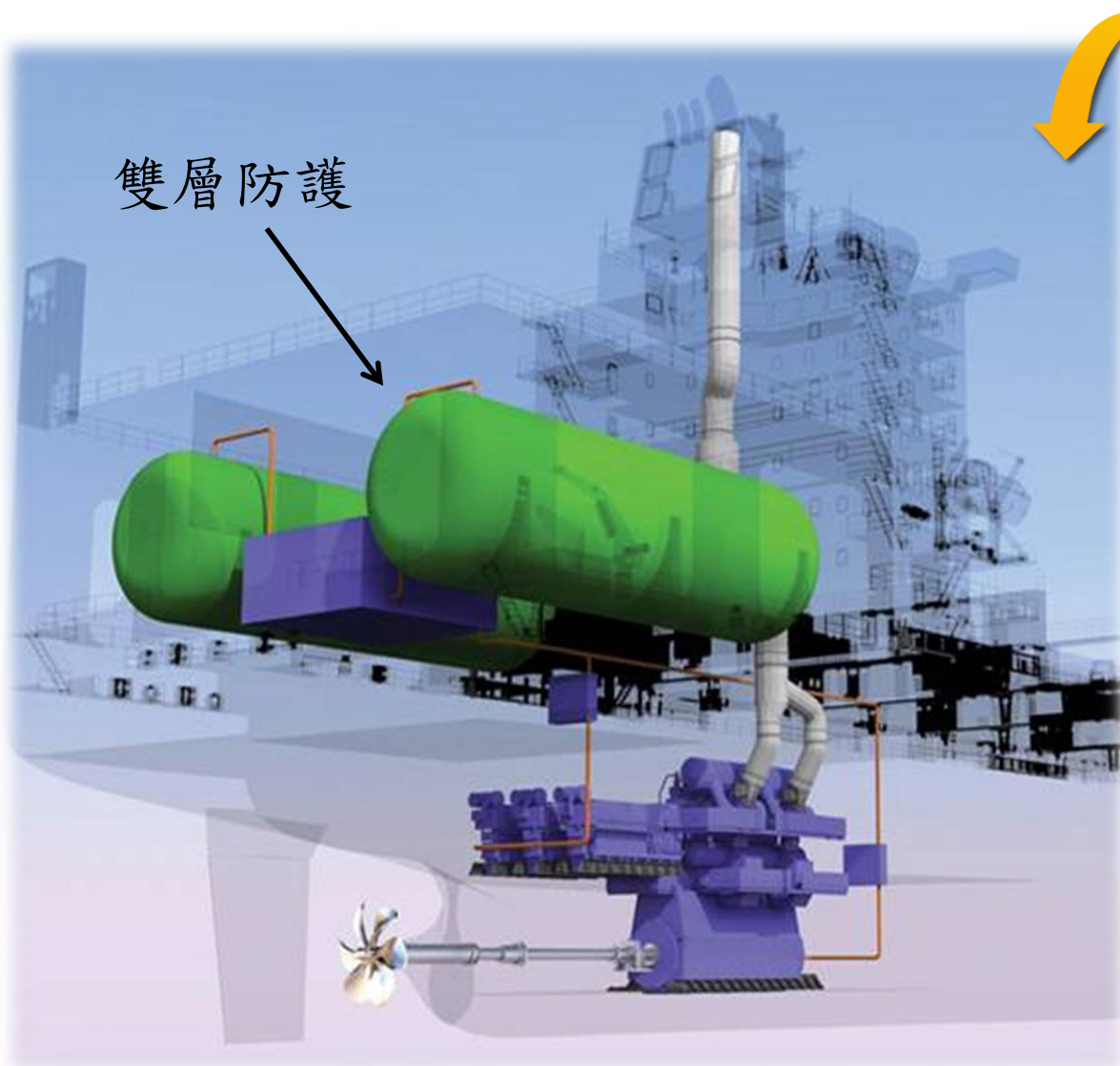

# 船舶的建造及檢驗 — 油船及散貨船的特別規定

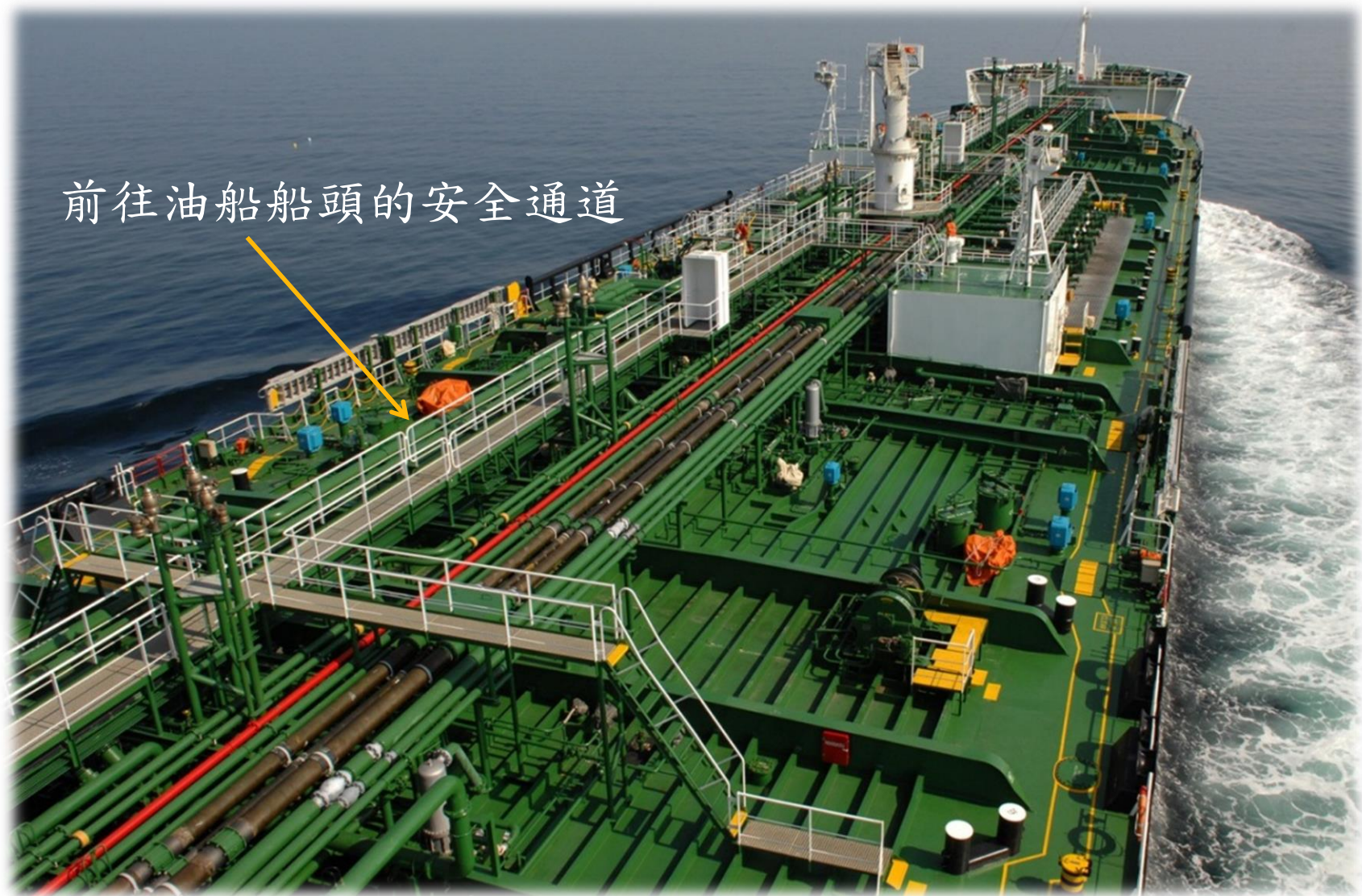

# 船舶的建造及檢驗 — 油船及散貨船的特別規定

水位探測器和警報器

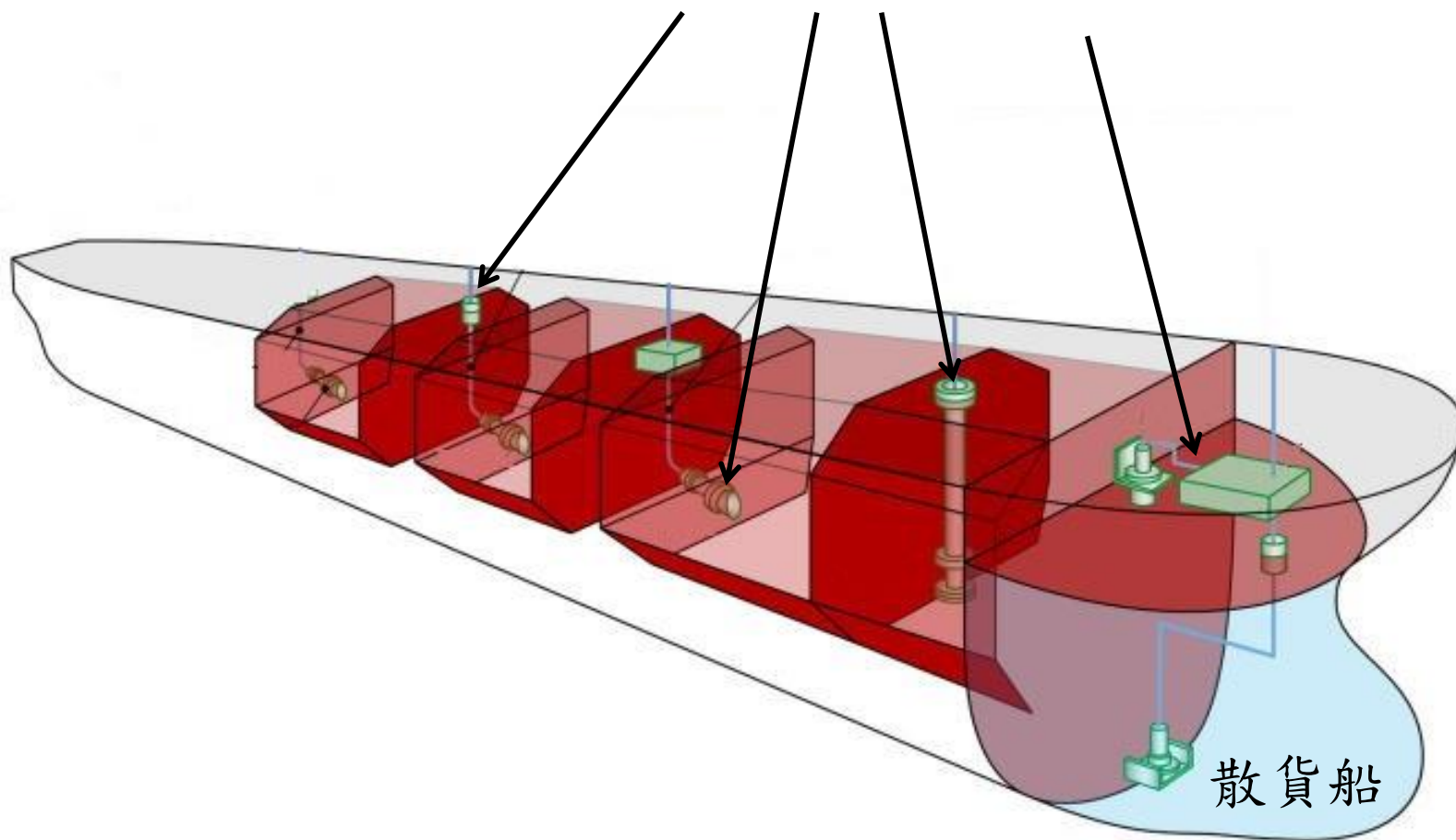

# 船舶的建造及檢驗 — 保存船舶的設計圖和施工圖

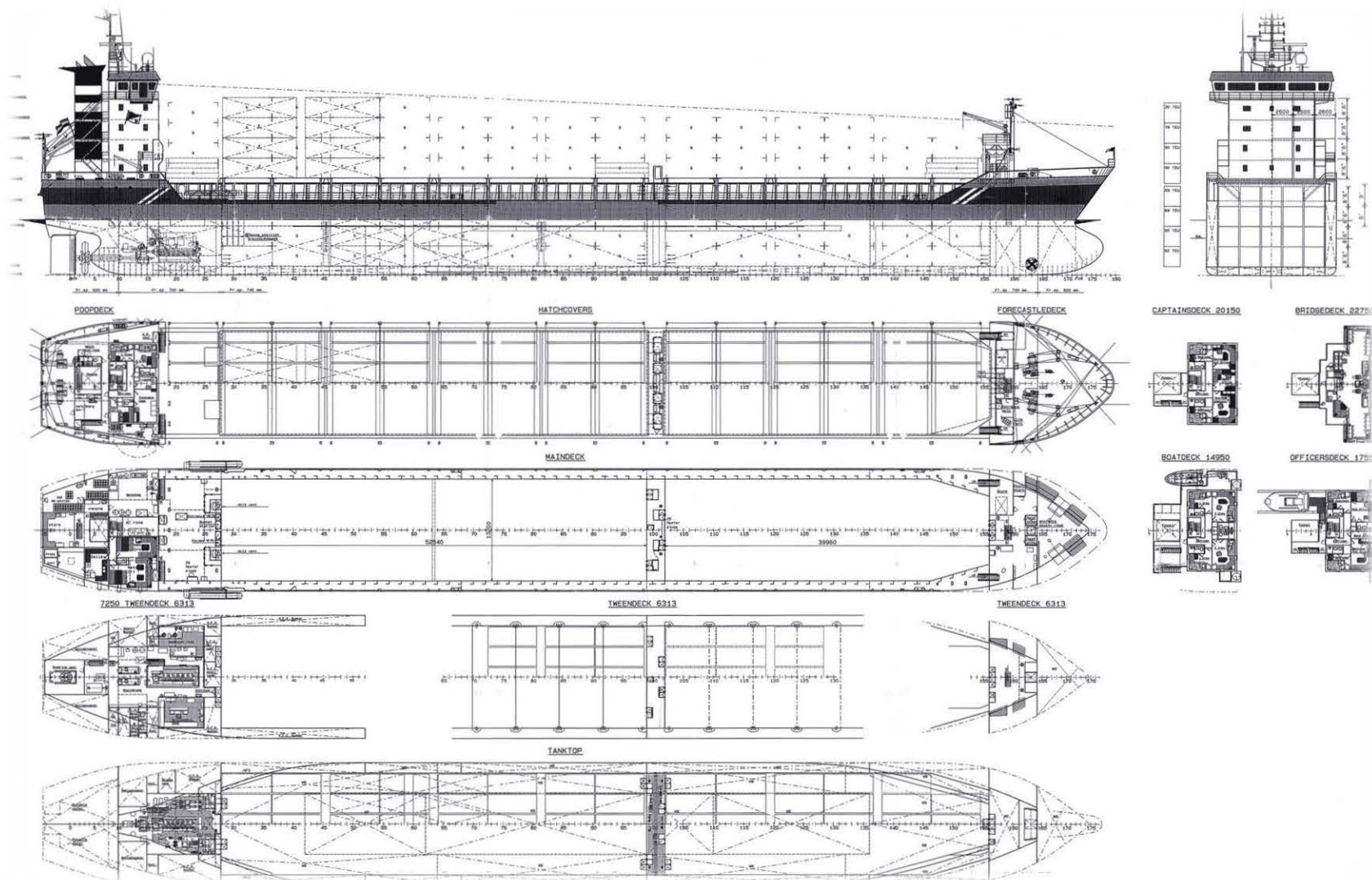

# 船舶防火安全



# 船舶防火安全 — 緊急脫險呼吸裝置



## 船舶防火安全 — 深油烹調設備

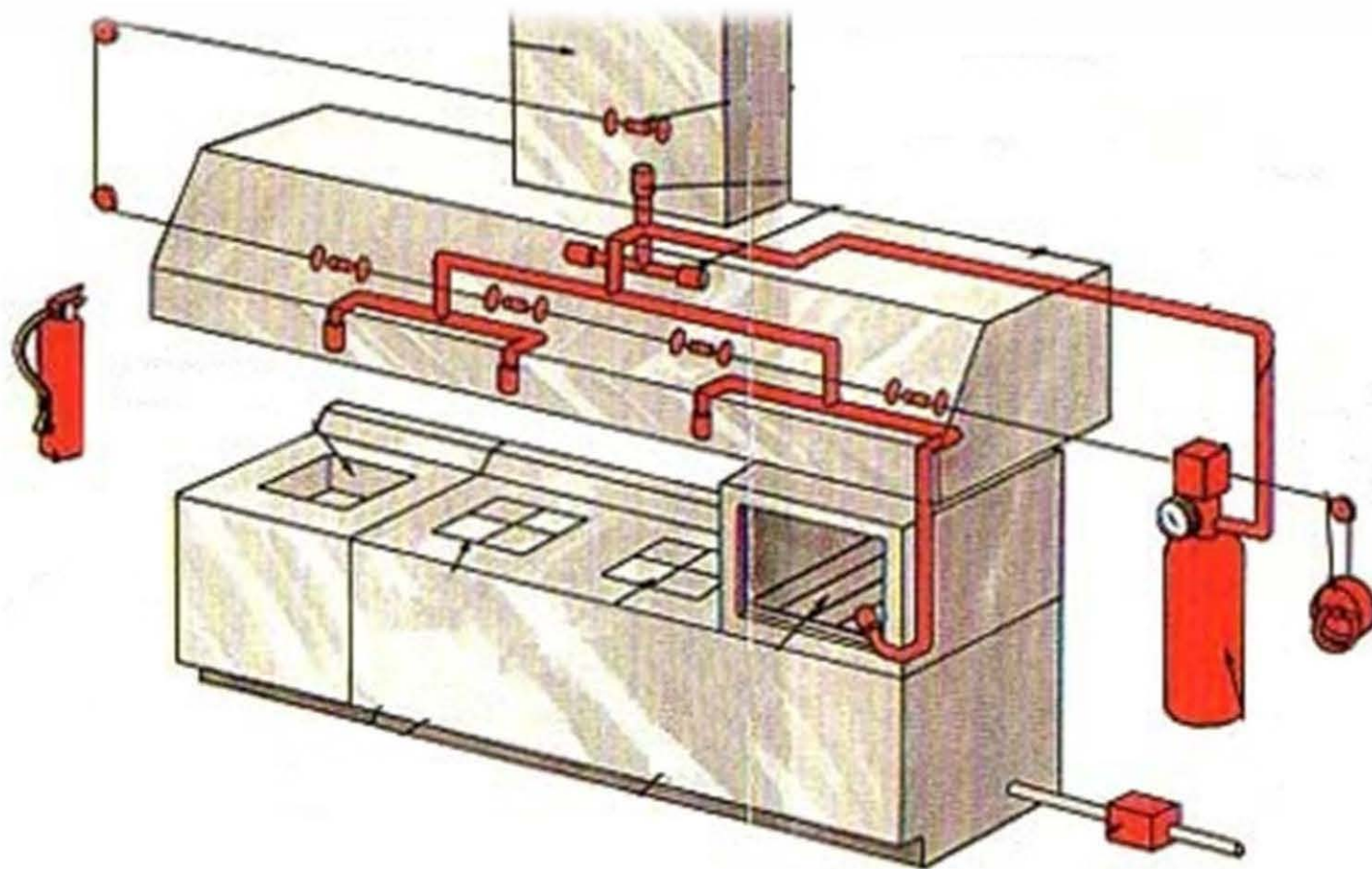

滅火系統以紅色標示

自動關閉電源的裝置

## 船舶防火安全 — 安全返回港口



# 船舶防火安全 — 運載使用氣體燃料的車輛



## 提交立法會

船舶的建造及檢驗

船舶防火安全

2018至2019  
立法年度

```
graph TD; A((2018至2019  
立法年度)) --> B((船舶的建造及檢驗)); A --> C((船舶防火安全));
```